

POIDS: 11500 KG

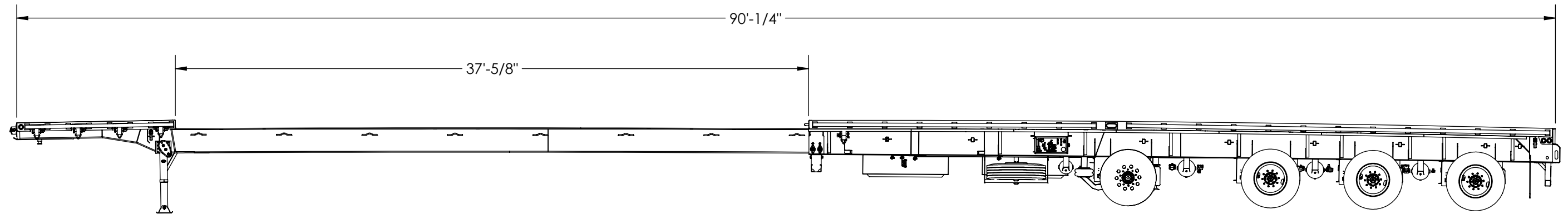
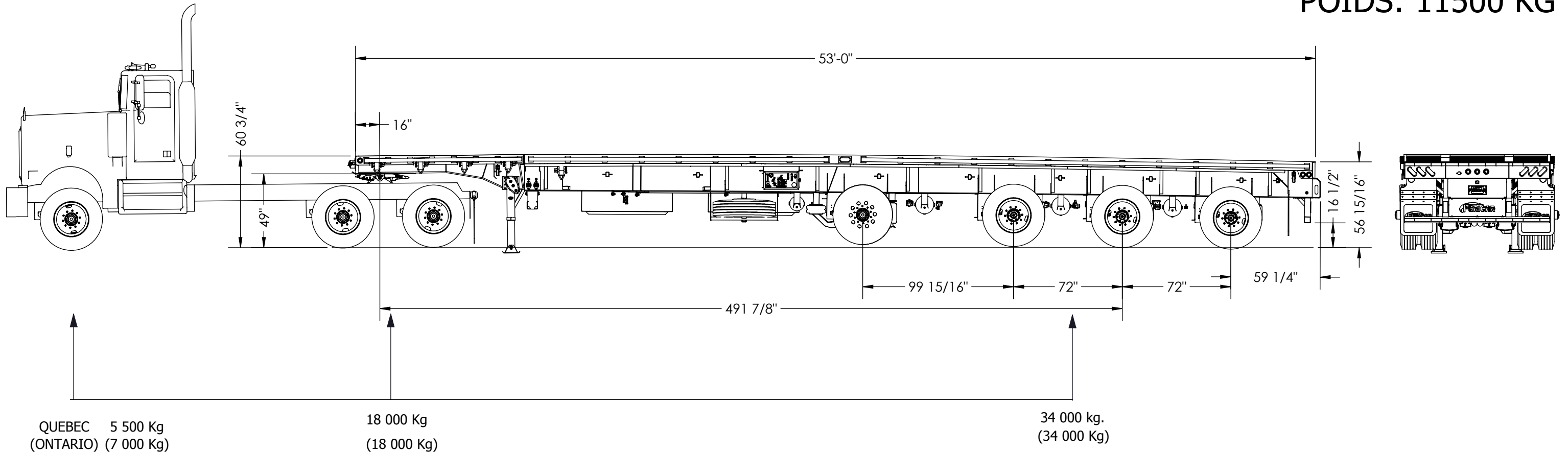

	QUÉBEC	ONTARIO
MTC / GW	57 500 Kg	57 500 Kg
TRACTEUR / TRACTOR	9 000 Kg	9 000 Kg
SEMI-REM. / SEMI-TRAI.	11 500 Kg	11 500 Kg
CHARGE NET / PAYLOAD	37 000 Kg	37 000 Kg

N.B. CECI EST SEULEMENT A TITRE INDICATIF.
LES POIDS PEUVENT VARIER SELON
DIFFÉRENTES CONFIGURATIONS OU OPTIONS.

P.N. THIS IS ONLY A GUIDE.
WEIGHTS VARY BY DIFFERENT
PATTERNS OR OPTIONS.

PRÉPARÉ PAR
CARL BÉLANGER



TOLÉRANCES GÉNÉRALES
FRACTION ANGLE
+0" ± 1°
-1/16"

DESSINÉ PAR
mathieub
DATE
2016-02-15

L'INFORMATION CONTENUE CI-DESSOUS, LAQUELLE EST LA PROPRIÉTÉ DE FERICAR DOIT ÊTRE TENUE CONFIDENTIELLE ET AUCUNE PARTIE NE DOIT ÊTRE REPRODUITE SANS L'APPROBATION DE LA COMPAGNIE. DROIT DE RÉPLICATION.

ÉTAT
ASSEMBLÉE

ASSEMBLAGE DE RÉFÉRENCE
FLATBED EXTENSIBLE 53' - 90'
DESCRIPTION DU DESSIN
CHARGE ET DIMENSION

NUMÉRO DESSIN
FLAG-A0003